

短ざく金物 S

寸法

	S-30	S-33	S-36	S-39	S-42	S-45
L	300	330	360	390	420	450
L1	95	110	125	140	155	170

材料

鋼板 SGHC又はSGCC (JIS G 3302)

めっき

溶融 Z27 (JIS G 3302)

寸法許容差

長さ	幅	板厚	穴間隔	ボルト穴径	くぎ穴径
+5	±1	±0.45	±1	+0.5	+0.3
-2				-0.2	0

板厚は、原板の厚さとする。

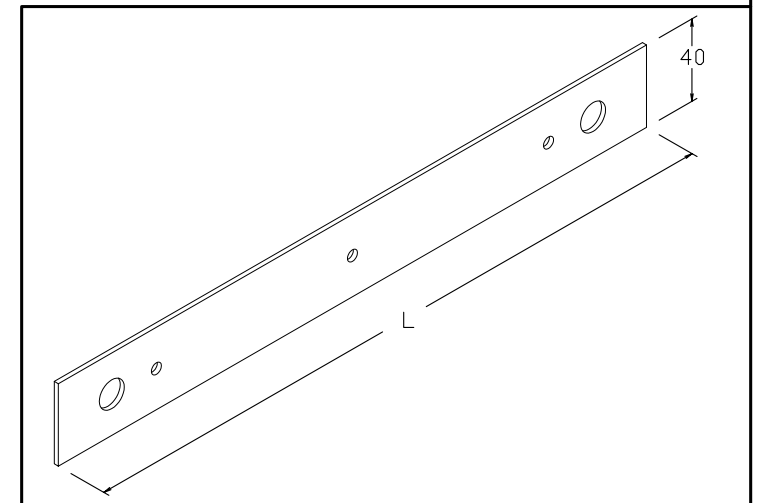
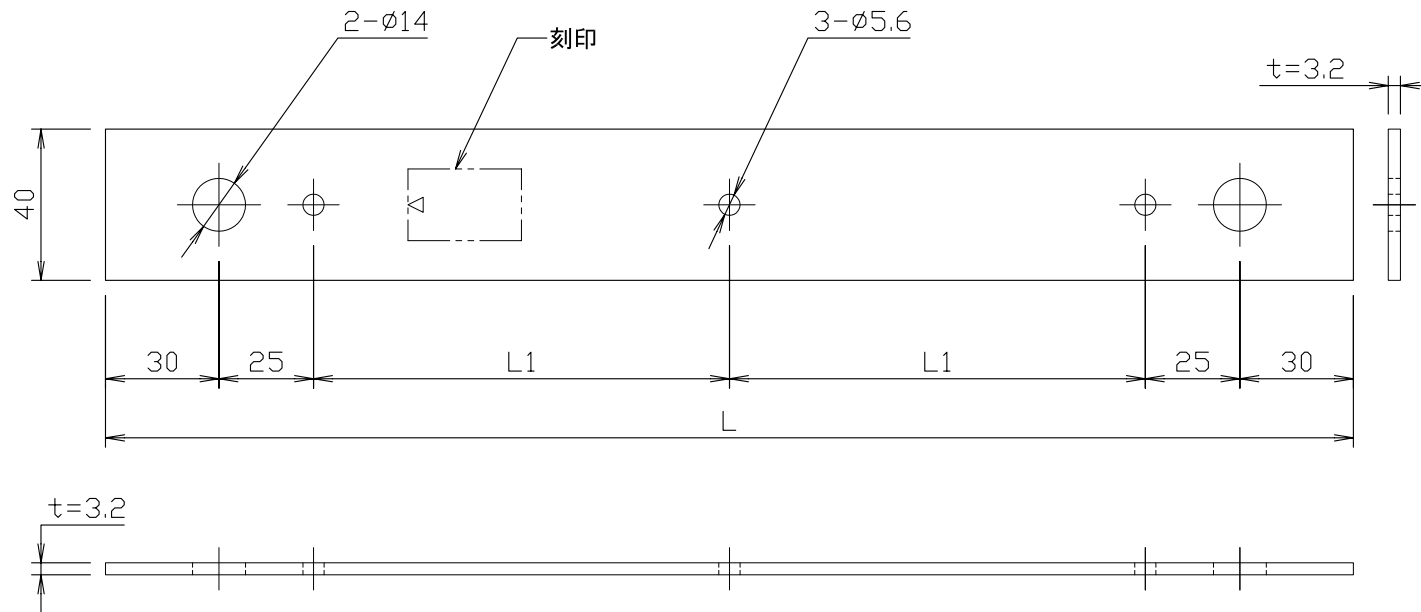

規格図

HW-F2002-2003-3

単位:mm